

EXTRACTOR AXIAL GTH-75 16440 m³/h

Ventilador axial mural de acero galvanizado protegido con pintura poliéster anticorrosiva motor trifásico IP40 clase B con cable de conexión incorporado.

Sentido del aire: Motor-Hélice

Características

Caudal : 16440 [m³/h]
 Potencia : 900 [watts]
 Voltaje : 380/50 [volt/Hz]
 Rpm : 900
 NPS : 86 [dB (A)]
 Peso : 76 [kg]



Dimensiones (mm)

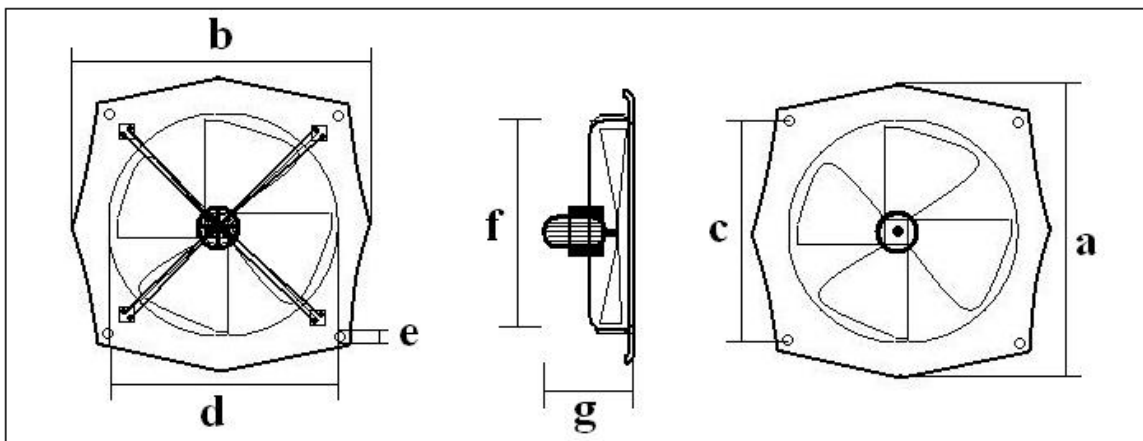

a	b	c	d	e	f	g
910	910	705	790	15	830	420